

中央線 塩崎駅が生まれ変わります

甲斐市とJR東日本は中央線塩崎駅において、地域の方々に親しまれるような、バリアフリーにも配慮した新しい駅舎を協働して建設します。

現在、駅前広場をはじめとする塩崎駅周辺整備事業を推進しており、新駅舎の完成により利便性・安全性の高い交通結節点を整備します。

1. 全体整備計画



全体完成イメージパース

2. 駅舎計画概要

| | |
|------|--|
| 敷地面積 | 約 1,543 ㎡ |
| 延床面積 | 南口：約 249 ㎡、北口：約 127 ㎡ |
| 階数 | 南口：2 階建、北口：2 階建 |
| 用途 | 南口：駅舎・スロープ、北口：駅舎・スロープ |
| 構造 | 南口：鉄筋コンクリート造、北口：鉄筋コンクリート造 |
| 工期 | 2013年7月～2014年10月（予定） ※駅舎・スロープの使用開始時期については、改めてお知らせします。 |
| その他 | 上・下ホーム一部屋根新設、ホーム拡幅、ホーム ^こ 上工事も併せて実施します。 |

3. 駅舎設計概要

南北それぞれの周辺環境に配慮した二つの顔をもつ駅舎

【南口駅舎】

○曲面の壁と塔を強調した西洋的なイメージの駅舎



南口駅舎完成イメージパース



南口駅舎完成イメージパース

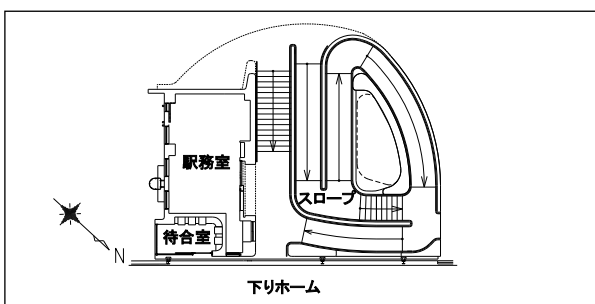

南口駅舎平面図

【北口駅舎】

○柱と^{ひまし}庇を強調した日本的なイメージの駅舎



北口駅舎完成イメージパース



北口駅舎完成イメージパース

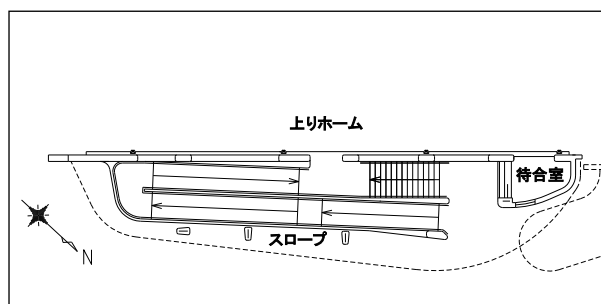

北口駅舎平面図

※ パースについてはイメージであり実際とは異なることがあります