

# サイクルラックへの搭載方法

B.B.BASE

- サイクルラックには強い力をかけず、丁寧に请使用ください。
- 指や手を挟まないようにご注意ください。
- 自転車のフレームに傷がつかないようにご注意ください。

## STEP 01

フックを引き、ガイドフレームを手前に引き出してください。

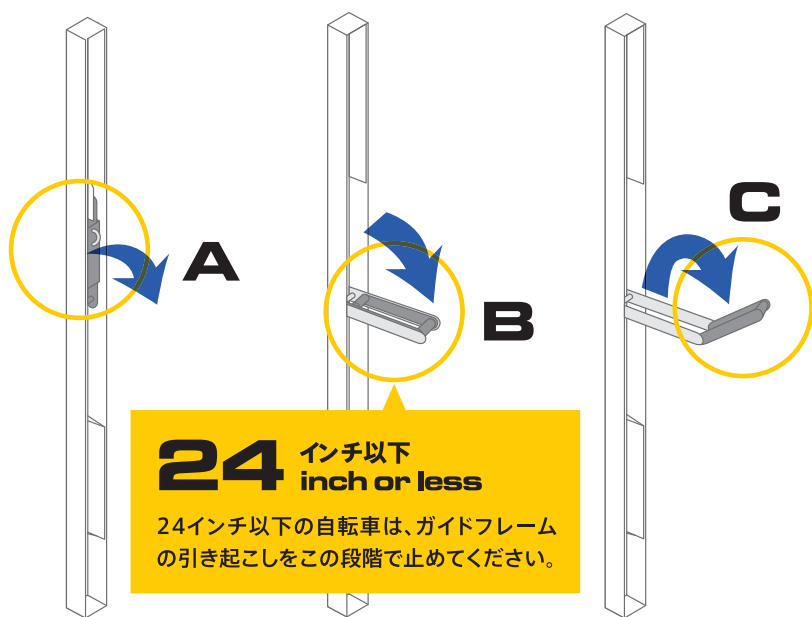

## STEP 02

前輪をガイドフレームに乗せ、前輪・後輪の順にラックの中にはめ込んでください。

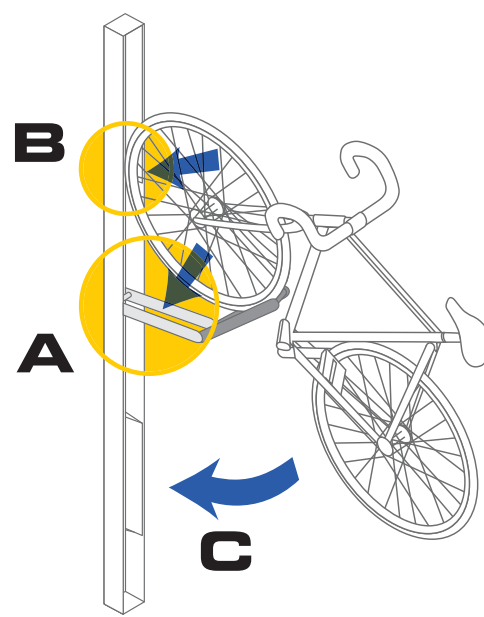

## STEP 03

自転車のフレームをベルトで固定してください。

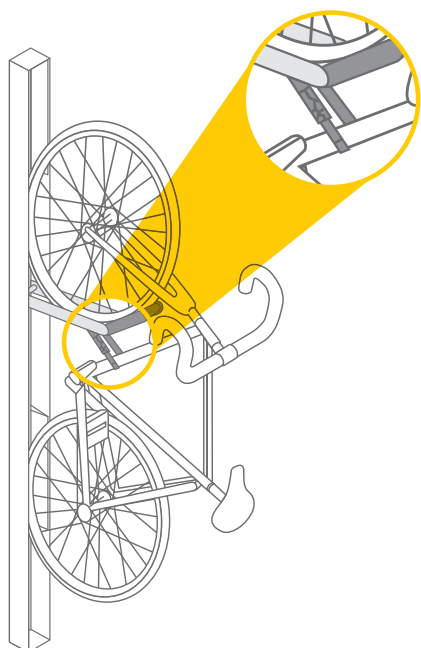

## CHECK!

前後輪がラックの中に収まっており、自転車のフレームがベルトで固定されていることを確認してください。

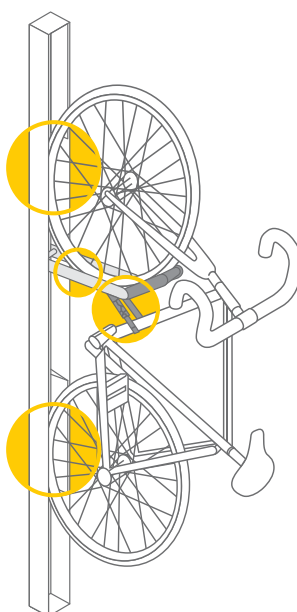

**24** インチ以下  
inch or less

「ガイドフレームが**01-B**の段階になっていることを確認してください。」

