

施工の概要

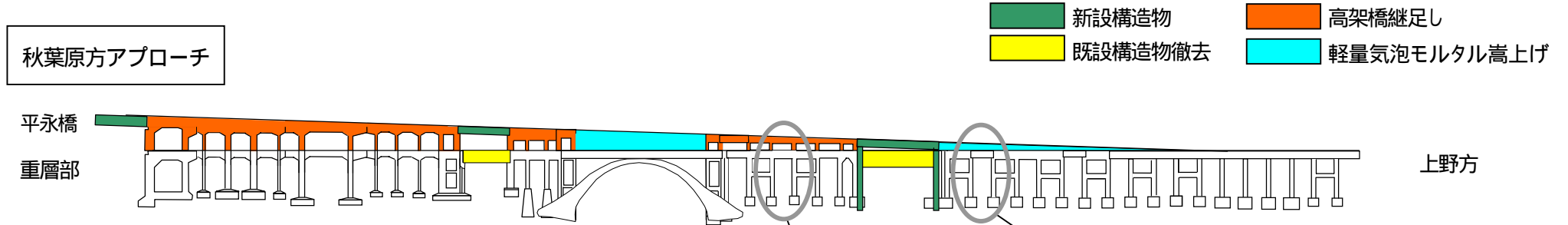

トラバークレーンによる線路直上施工

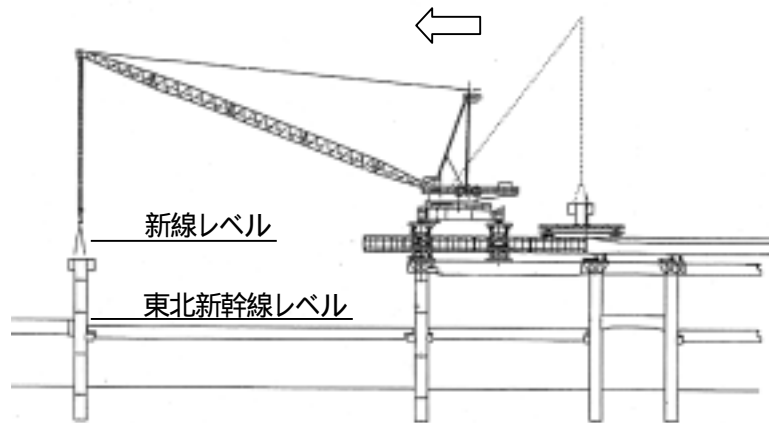

当社用地内施工により周辺環境への影響を最小限とする

縦断面

高架橋継足・補強

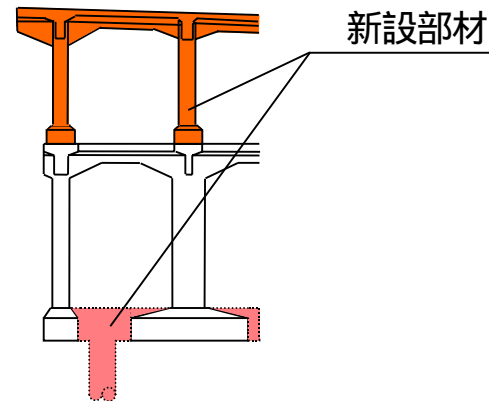

軽量気泡モルタル嵩上げ

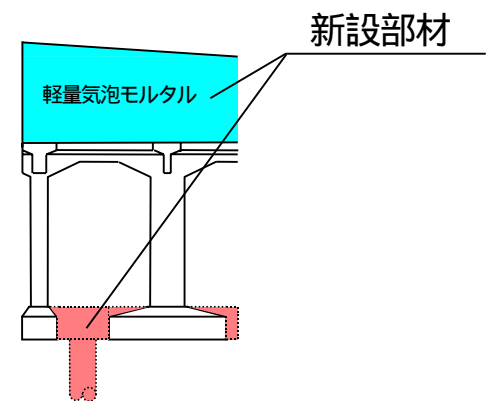

既設高架橋を継足・嵩上げ等により流用する
既設高架橋への荷重を低減するため軽量気泡モルタルを使用する